

Lampa Ostrzegawcza

LBO-2000

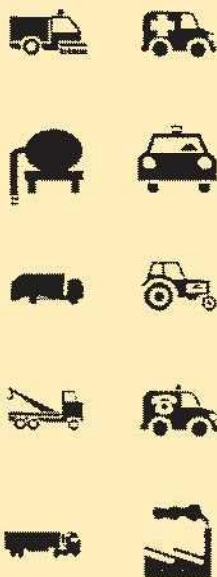

- ★ Napięcie zasilania 12V i 24V
- ★ Emisja wiązki światła - żarówka halogenowa H1
- ★ Wysokiej klasy powierzchnia lustrzana
- ★ Nowoczesne wzornictwo
- ★ Mocowanie wg międzynarodowych standardów ISO-4148
- ★ Odporna na wibracje
- ★ Wodoodporna
- ★ Spełnia wymagania w zakresie bezpieczeństwa użytkowania



Elektra®

Lampy posiadają
CERTYFIKAT
Instytutu Transportu Samochodowego
na znak bezpieczeństwa



Model	LBO-2000	
Napięcie zasilania	12 V	24 V
Częstotliwość błysków	2-4 Hz	2-4 Hz
Pobór prądu	5,0 A	3,2 A
Waga	0,8 kg	

Lampa przeznaczona jest do oznakowania pojazdów:

- uprzywilejowanych, specjalistycznych oraz uciążliwych w ruchu drogowym.

Zakres temperatur pracy: - 30°C do +50°C.

Pozycja pracy lampy: - pionowa.

Mocowanie standardowe za pomocą trzech śrub i gumowej podkładki

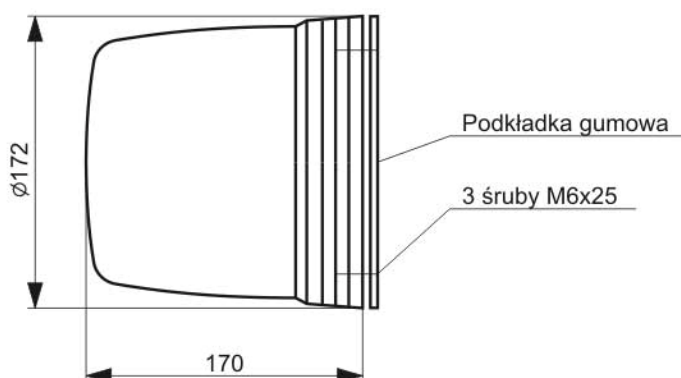

Otworowanie pod montaż lampy wg ISO 4148

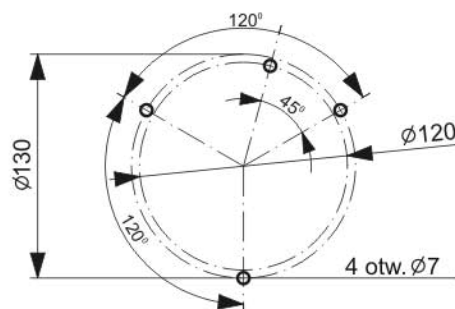

Materiały:

- Klosz wykonany z poliwęglanu
- Podstawa wykonana z poliamidu

Akcesoria:

Mocowanie jednopunktowe:

- za pomocą króćca M12 x 1,25
- rurowe typu DIN

Części zamienne:

- Żarówka halogenowa H1
- Klosze w kolorze: pomarańczowym, niebieskim, czerwonym.